

Cabines de Pintura

Cabine de Pintura com Filtragem a Seco



Cabine de Pintura Seca com Defletor – Modelo CSD.

A cabine de pintura com filtragem a seco tem dois modelos, que são os seguintes:

Com defletores verticais e filtragem a seco Modelo CSD: Idealizada para trabalhar em processos de baixa intensidade de aplicação de pintura, tais como, laboratórios, setores de manutenção ou pequenas linhas de pintura, possuindo sistema de pré-filtragem através uma carreira de defletores verticais frontais metálicos, que retêm parte da tinta do ar de exaustão, aumentando a vida útil dos pós-filtros modulares de mantas de fibras de compostas.

Com filtragem a seco Modelo CSF: Indicada para trabalhar em processos de aplicação de produtos que gerem baixo volume particulados tais como, colas, resinas, gel ou tinta, possuindo sistema de filtragem através de elementos modulares de mantas de fibras de compostas.

Os dois modelos são de construção geral em chapa de aço galvanizada, com exaustor axial e hélice anti-faísca com acionamento indireto, com luminária isolada por vidro temperado montado com guarnições, e comando elétrico de proteção para o motor e luminárias através de chave de partida.

Dados Técnicos

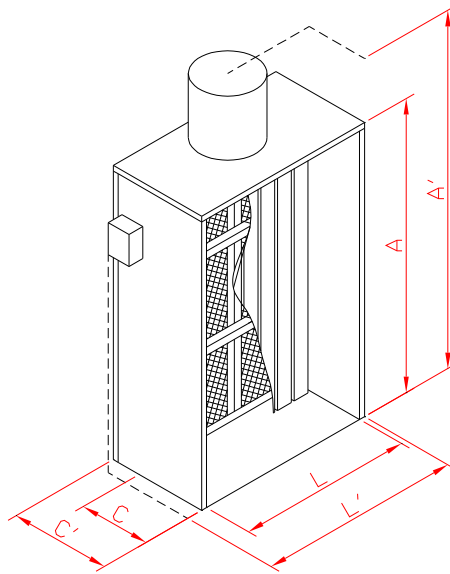

CABINES DE PINTURA COM FILTRAGEM A SECO COM DEFLETORES

MODELO	DIMENSÕES (mm)						EXAUSTOR		LUMINÁRIAS
	L	A	C	L'	A'	C'	(mm)	CV	QUANT.
CSD-120	1200	2100	1050	1430	2490	1685	Ø 400	0,75	1 x (4x20W)
CSD-180	1800	2100	1100	2030	2490	1835	Ø 500	0,75	1 x (4x40W)
CSD-240	2400	2100	1495	2630	2550	2235	Ø 600	1,0	1 x (4x40W)
CSD-300	3000	2100	1495	3230	2550	2235	Ø 600	2,0	2 x (4x40 W)
CSD-360	3600	2100	1595	3760	2875	2335	Ø 750	2,0	2 x (4x40 W)
CSD-420	4200	2100	1995	4430	2875	2740	Ø 750	3,0	2 x (4x40 W)
CSD-480	4800	2100	1995	5030	3160	2740	Ø 900	3,0	2 x (4x40 W)
CSD-540	5400	2100	1995	5630	3160	2740	Ø 900	3,0	3 x (4x40 W)
CSD-600	6000	2100	1995	6230	3260	2740	Ø 900	4,0	4 x (4x40 W)

Dados Técnicos

CABINES DE PINTURA COM FILTRAGEM A SECO

MODELO	DIMENSÕES (mm)						EXAUSTOR		LUMINÁRIAS
	L	A	C	L'	A'	C'	(mm)	CV	QUANT.
CSF-120	1200	2100	1170	1430	2490	1685	Ø 400	0,75	1 x (4x20W)
CSF-180	1800	2100	1220	2030	2490	1835	Ø 500	0,75	1 x (4x40W)
CSF-240	2400	2100	1615	2630	2550	2235	Ø 600	1,0	1 x (4x40W)
CSF-300	3000	2100	1615	3230	2550	2235	Ø 600	2,0	2 x (4x40 W)
CSF-360	3600	2100	1715	3760	2875	2335	Ø 750	2,0	2 x (4x40 W)
CSF-420	4200	2100	2115	4430	2875	2740	Ø 750	3,0	2 x (4x40 W)
CSF-480	4800	2100	2115	5030	3160	2740	Ø 900	3,0	2 x (4x40 W)
CSF-540	5400	2100	2115	5630	3160	2740	Ø 900	3,0	3 x (4x40 W)
CSF-600	6000	2100	2115	6230	3260	2740	Ø 900	4,0	4 x (4x40 W)

- Cabines com dimensões diferentes das indicadas acima serão fornecidas sob consulta.
- Chaminés de Exaustão: poderão ser fornecidas em conformidade com o local de instalação.
- Reservamo-nos o direito de proceder alterações nos equipamentos, sem prévio aviso.